

Płyty stropowe kanałowe typu „CZ-S”

Autor dokumentacji: „COBO-ARCONS” Sp. z.o.o.
Warszawa – 1997r, aktualizacja 2007r.

Numer normy: PN – EN 1168 „Prefabrykaty z betonu,
Płyty kanałowe”

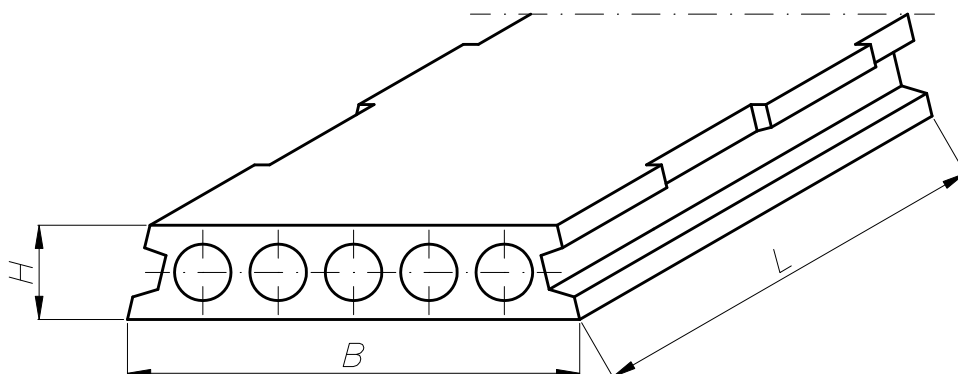

Dane techniczne:

- Klasa betonu C20/25
- Obrzeże typu B
- Podpora (ściana) $\geq 20\text{cm}$
- Kanały o średnicy $\varnothing 178$
- Głębokość oparcia na podporze $\geq 8\text{cm}$
- Max obciążenie zewnętrzne normowe
4,5; 6,0; 7,5; 10,0kN/m²
- Wymagane zbrojenie podporowe w spoinach
podłużnych stropu–stal $\varnothing 12$; $\varnothing 14$; $\varnothing 16$; $\varnothing 18$ St0S
- Klasa betonu w wieńcach min. C16/20

Uwaga:

Obrzeża podłużne mają kształt pozwalający na eliminację tzw. klawiszowania.